

## Allmänt

VM5960 är en kombinerad ventil för reglering och flödesmätning. Två mätventiler och en märkflik för förinställningsvärdet medföljer. Mätventilerna kan antingen monteras på vänster sida, på höger sida, eller på ovasidan. Därmed kan optimal åtkomlighet och enkel anslutning av mätinstrument uppnås oavsett hur ventilen monterats.



Lyft aldrig ventilen i ratten!

## Montage

Det är viktigt att ventilen monteras så att flödet genom ventilen sker i den riktning som anges med pil på ventilkroppen. Ventilen kan monteras i valfritt läge tack vare att ventilspindeln har konstant höjd och är vinkelrät mot ventilaxeln, vilket ger möjlighet att montera ventilen för optimal åtkomlighet och manövrerbarhet.

För bästa reglering skall ventilen installeras med raksträcka 10 x DN före och 5 x DN efter ventilen, *Se Bild 1.*

### Bild 1: Raksträckor före och efter ventil

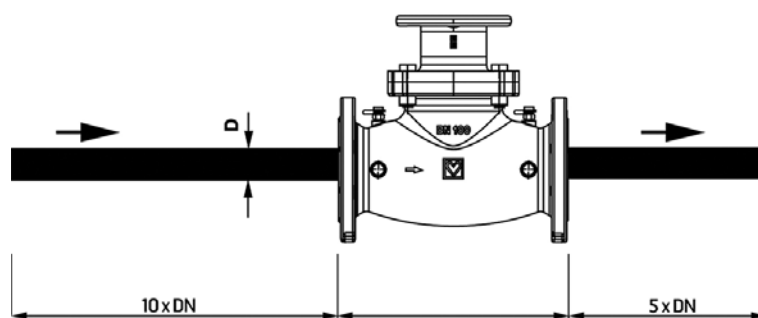

Injusteringsventil VM5960 har två mätventiler. Med hjälp av lämpligt mätinstrument kan man mäta tryckfallet och därigenom beräkna det aktuella flödet i relation till inställt läge. Vid användning av etylenglykol som frostsnyddsmiddel är den lägsta tillåtna andelen 25% och den högsta 35%. Detta påverkar det strömmande mediats densitet och detta måste beaktas vid beräkningar utgående från tryckfallet över ventilen.



Öppna inte mätventilerna förrän ett mätinstrument har anslutits. Annars finns risk för personskada när hett vatten sprutar ut!

## Förinställning

Injusteringsventil VM5960 levereras i stängt läge, förinställd för att ge den största möjliga ventilöppningen. Rattens mekanism är så justerad att siffervisningen är 0,0 när ventilen är stängd. Procedur för förinställning:

1. Ställ in önskat värde för förinställningen på vredet.
2. De röda siffrorna anger tiondelar av varvet och de blåa siffrorna visar hela varv.
3. Under locket i ratten sitter förinställningsspindeln. Denna förinställningsspindel justeras med en spårskruvmejsel med 8 mm klinga. När vredet ställts in vrids förinställningsspindeln till stopp moturs. Därmed är förinställningen gjord. Den förinställda ventilen kan frigöras när som helst och kan ställas in på vilket läge som helst under det förinställda värdet. Förinställningsspindeln skyddas mot obehörig manipulering av locket i handratten.
4. Märk ut det inställda värdet på förinställningsfliken genom att bryta av de tappar som motsvarar siffrorna i vredets inställning. Sätt fast fliken vid ventilen. Det är då möjligt att återställa/kontrollera förinställningsvärdet i samband med servicearbeten o.s.v. utan att behöva slå upp värdet i någon anteckningsbok.

### Förinställning

Från fabriken är indikatorn inställd för att visa 0,0 när ventilen är stängd. Om hela rattpaketet (vred, sifferhjul, bottenplatta) tas bort från ventilen, eller om någon defekt del måste bytas ut, gör så här för att se till att siffervisningen blir korrekt:

5. Sätt tillbaka hela paketet och dra fast tre insexskruvar och fyra sexkantsskruvar.
6. Stäng ventilen genom att vrida vredet medurs.
7. Om visningen nu är 0,0 sitter vredet rätt.
8. Därefter fixeras vredet på spindeln.
9. Låsskruven skruvas fast.

Nu kan ventilen ställas in i önskat läge.